

42HSE05N-D24

MÉRETEK

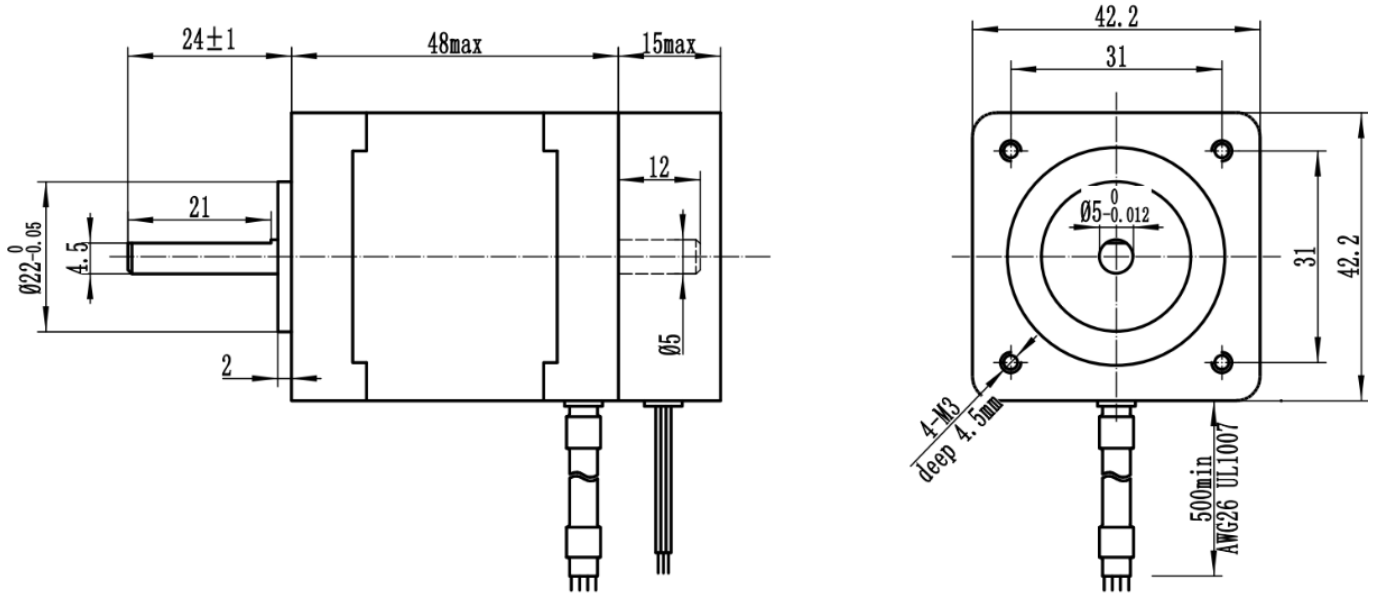

Enkóderkábel hossza: 1.5m

MOTORPARAMÉTEREK

FÁZIS	LÉPÉS SZÖG	FESZÜLT-SÉG	ÁRAM/FÁZIS	ELLENÁLLÁS/FÁZIS	INDUKCIÓ/FÁZIS	NYOMATÉK	ROTOR INERCIA	SÚLY	ENKÓDER OSZTÁS
		V	A	Ω	mH	Nm	gcm ²	Kg	ppr
2	1,8°	4,2	1,5	2,8	5,5	0,55	70	0,45	2500

BEKÖTÉS

BIPOLÁRIS		ENKÓDER:	
FÁZIS ÁRAM = 1,5A NYOMATÉK = 0,55Nm		(1):GND	FEHÉR
1. TEKERCS		(2):+5V	PIROS
FEKETE	A+	(3):A+	FEKETE
ZÖLD	A-	(4):A-	KÉK
2. TEKERCS		(5):B+	SÁRGA
PIROS	B+	(6):B-	ZÖLD
KÉK	B-		

