

110HCE20N-B39

MÉRETEK

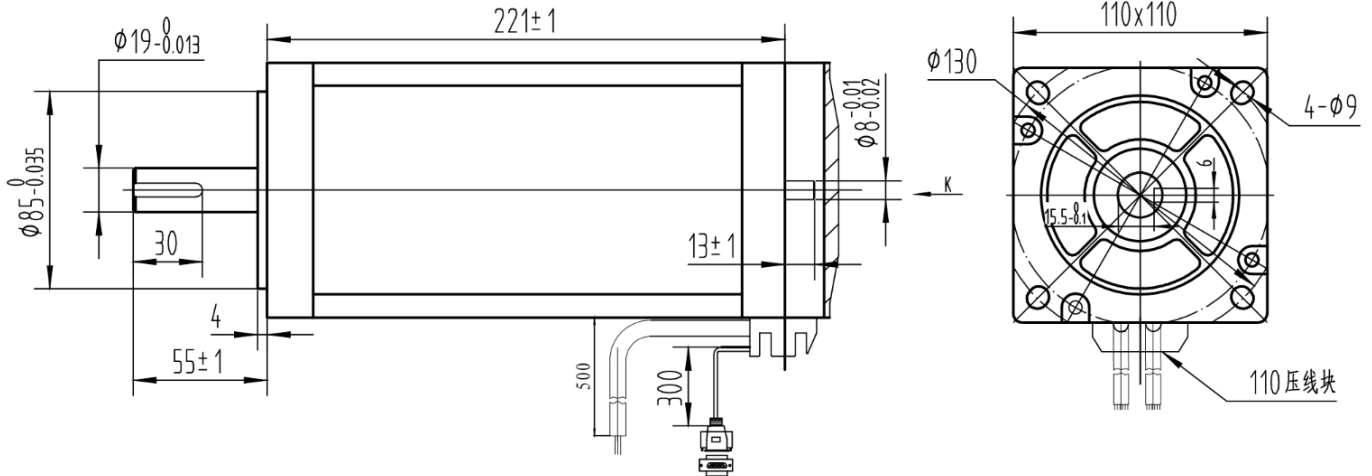

MOTORPARAMÉTEREK

FÁZIS	LÉPÉS SZÖG	ÁRAM/ FÁZIS	ELLENÁLLÁS/ FÁZIS	INDUKCIÓ/ FÁZIS	NYOMATÉK	ROTOR INERCIA	SÚLY
		A	Ω	mH	Nm	kcm ²	Kg
3	1,2°	4,2	1,88	18	20	330	11,8

A MOTOR ÉS VEZÉRLŐ BEKÖTÉSE

HÁROM FÁZISÚ MOTOR

A MOTOR, A 3HSS2260-AS TÍPUSÚ, NAGYFESZÜLTSGŰ MEGHAJTÓVAL ALKOT ZÁRT KÖRŰ RENDSZERT!

FESZÜLTSG = 80-230V
FÁZIS ÁRAM = 4,2A
NYOMATÉK = 20Nm
SZIGETELÉSI OSZTÁLY = F

