

28HS32-0674A05-A20

MÉRETEK

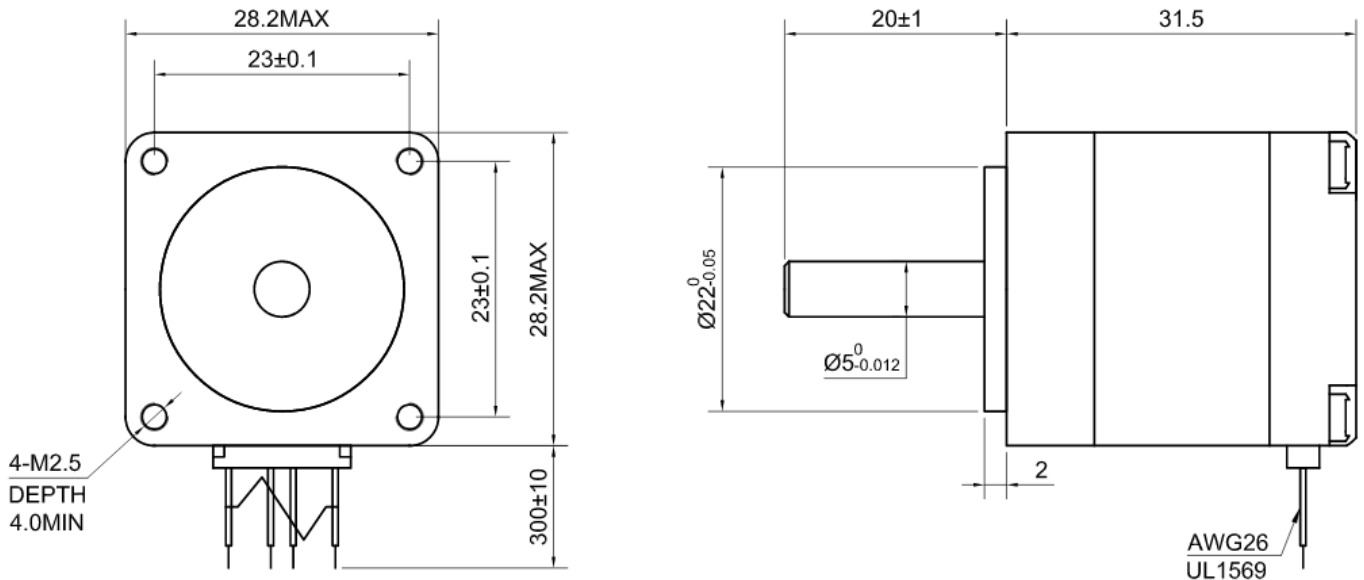

MOTORPARAMÉTEREK

FÁZIS	LÉPÉS SZÖG	FESZÜLTSEÉG	ÁRAM/ FÁZIS	ELLENÁLLÁS/ FÁZIS	INDUKCIÓ/ FÁZIS	NYOMATÉK	ROTOR INERCIA	SÚLY
		V	A	Ω	mH	Nm	gcm ²	Kg
2	1,8°	3,88	0,67	5,8	3,2	0,06	9	0,11

A MOTOR ÉS VEZÉRLŐ BEKÖTÉSE

BIPOLÁRIS

FÁZIS ÁRAM = 0,67A
NYOMATÉK = 0,06Nm

1. TEKERCS

- FEKETE A+
- ZÖLD A-

2. TEKERCS

- PIROS B+
- KÉK B-

